

PCH-201/202

全自動電瓶充電機



產品特色

- 輸入電壓AC110/220V 自動切換
- 具有短路及反極性保護
- 交換式電源穩壓電路
- 數位式AC/DC電壓、DC電流/溫度顯示錶
- 故障指示燈，故障乾接點輸出
- 防止電流逆流放電
- 均充、浮充自動切換
- 強制均充輸出
- 矽控整流模組設計
- 限電流、定電壓、短路跳脫
- AC/DC端皆安裝無熔絲開關

規格

- AC輸入電壓
電壓：90~132V/187~253V
頻率：50/60 Hz
- DC電壓輸出
電壓：12 VDC / 電流：20A (PCH-201)
24 VDC / 電流：20A (PCH-202)
- 充電方式：均/浮動充電
- 顯示燈號：AC、DC高/低電壓指示、溫度過高、充電異常、均/浮充顯示
- 直流電壓變動率<1%
- 效率：滿載時>80%
- 工作溫度：-30°C~70°C
- 儲存溫度：-40°C~120°C
- 尺寸：213 mm x194 mm x320 mm
- 重量：5.5kg

產品外觀尺寸

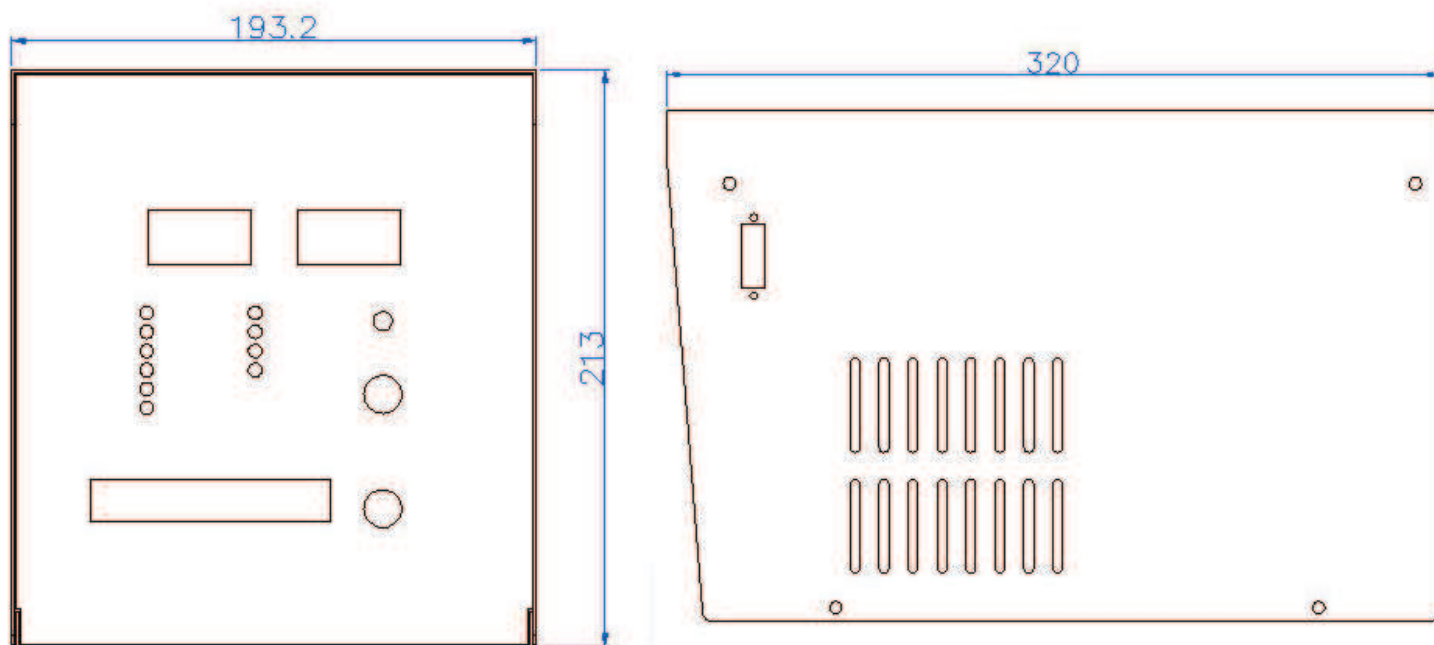

電瓶自動充電機

PCH-202



本說明書版權所有，未經宏晉儀控科技有限公司同意，書中所有資料不得以任何式複製或轉載。此致西元貳零壹叁年。

開始安裝 PCH-202 之前，請務必詳讀安全指南和注意與警告事項，安裝者有責任確保對於特定的應用須符合安裝規定。使用之前，必須仔細閱讀 PCH-202 和電池上的使用指南和警告標語。未按說明書規定安裝將導致保固無效或發生觸電和火災或使人受傷的風險。

。

重要安全指南

1. 放置 PCH-202 地點應避免雨淋、曝曬、粉塵或具強酸鹼腐蝕性氣體之場所。
2. 請勿將通風口阻塞或覆蓋，也不要將 PCH-202 安裝於密閉空間會導致機器過熱。
3. PCH-202 具自動偵測式充電迴路，當電瓶充飽時會自動停止，勿須關機或拆離電瓶。
4. 請使用原廠銷售和建議的配件，使用其他不明配件將有發生觸電和火災或使人受傷的風險。
5. 請勿自行拆解 PCH-202，嘗試維修機器會引起火災和觸電的風險，
6. PCH-202 移除交流電源和電瓶，機器內部電容仍有殘餘電能的可能。
7. PCH-202 的 AC 接地線必須確實接地，若接地不確實將有觸電和火災或使人受傷的風險。
8. 當要維護和清潔 PCH-202，請務必移除其上的交流電源和電瓶電源線。
9. 如果 PCH-202 發生尖銳爆炸聲，請勿再使用。
10. 切勿使用受損或低於標準的電源延長線。
11. 充電期間由於鉛酸電池會排放氫、氧氣體，故充電時須選擇通風良好的場所。
12. 強制輸出啟動按鍵不可長期壓住或以膠帶貼住，也不可任意更換保險絲規格。

1、操作說明

1. 在電源線插入適合的電源插座前，須將電源開關置於關閉位置以防止送電時產生火花。
2. 將電瓶的+與-端分別接至 PCH-202 輸出端子，再將電源開關開啟。
3. PCH-20 內有偵測電瓶電路，在 PCH-202 輸出電瓶夾與電瓶未接上或極性反接時，PCH-202 不會有輸出電壓。
4. PCH-202 具自動偵測充電迴路，當電瓶充飽時會自動停止，勿須關機或拆離電瓶。
5. PCH-202 設有防止輸出短路和過載以及輸出極性反接保護。
6. 當連接的電瓶其電壓未達到指定電壓值，將導致 PCH-202 無輸出電壓，24V 系統的電瓶電壓必須大於 7V，否則 PCH-202 將自動判定電瓶異常而停止輸出。此時可按下輸出啟動鍵來觸發 PCH-20 輸出，若充電異常燈號亮起，表示可能有電流過載或極性錯誤的現象，請檢查線路是否正確。
7. 強制輸出啟動按鍵不可長期壓住或以膠帶貼住也不可任意更換保險絲規格。
8. PCH-202 會依據電壓電流訊息反饋，自動切換均充/浮充充電模式。使用者亦可以實際情況需求，手動強制切換為均充模式。
9. 電源輸入為 110V(90~130V)/220V(190~240V), 50-60Hz 請在此範圍供電，勿低於或超過此範圍供電導致 PCH-202 輸出異常或燒毀。
10. PCH-202 不可放置於雨淋、曝曬、金屬屑、粉塵、易燃物或具有強酸鹼腐蝕性氣體之場所。存在這些場所將損害機器和造成保固無效。
11. 為了維持機器最好性能，週遭環境溫度建議保持在攝氏-25°C 到 35°C 之間，越涼爽越好。
12. 確實將 PCH-202 安裝於通風良好的空間且至少保持 4 英吋(10CM)距離於 PCH-202 四周讓空氣流動，並確認機器前後通風口沒有被阻塞。

2、規格

AC 輸入電壓:

PCH-202 -> 交流電壓 110V / 220V 自動切換 頻率 50/60 Hz

DC 電源輸出可調範圍 :

24V(鉛酸) 浮充電壓 25.6~27.6 VDC, 出廠值為 26.6 VDC(電池充飽電壓)
均充電壓 26.6~28.6 VDC, 出廠值為 27.6 VDC

DC 輸出電流: DC 24 V / 20A

充電方式: 均充與浮充自動判定

保護功能: 交流高/低電壓、直流高/低電壓、過載、短路、溫度過高及極性反接保護

燈號指示: 充電異常、均充、浮充、電源

按鈕功能:

- ACV - °C -> 顯示目前交流電壓數值與內部溫度數值)
- 啟動均充 -> 均充模式啟動
- 強制輸出 -> 按下時充電機輸出電壓, 若無法輸出請檢查面板燈號是否出現異常.

均充時間: 3 小時^{註1}

效率: 全載時不低於 75 %

工作溫度: -30 ~ 60 °C

儲存溫度: -40 ~ 85 °C

相對溼度: 最大 90 %

尺寸: 320 mm(L)* 190mm (W) * 229mm (H)

重量: 5.5KG

^{註1} 均充時間超過 3 小時將進入浮充模式, 10 分鐘後如充電電流持續高於 1 安培將再轉入均充模式, 此一功能為讓電池避免持續使用高電流充電而使得電瓶縮短其壽命。

3、外觀說明



PCH-202 外觀說明：

- (1) 數位式充電電壓顯示
- (2) 數位式充電電流顯示
- (3) 指示燈：
 - 電瓶低電壓
 - 電瓶高電壓
 - 交流低電壓
 - 交流高電壓
 - 溫度過高
 - 極性反接
 - 均充
 - 浮充
 - 充電異常
 - 電源
- (4) 輸出接點(乾接點)
 - 輸出 1: 充電異常(NC/NO)
NO:接點 1、3
NC:接點 2、3
 - 輸出 2: 均充輸出(NO)
 - 輸出 3: 浮充輸出(NO)
- (5) ACV-°C顯示輸入交流電壓與內部溫度
- (6) 啟動均充按鈕
- (7) 啟動均充輸入接點(接點 1、3)
- (8) 交流電壓輸出
- (9) 散熱風扇
- (10) 無熔絲斷路器(直流)
- (11) 無熔絲斷路器(交流)
- (12) 遠端啟動均充
- (13) 直流電壓輸出端(電瓶)

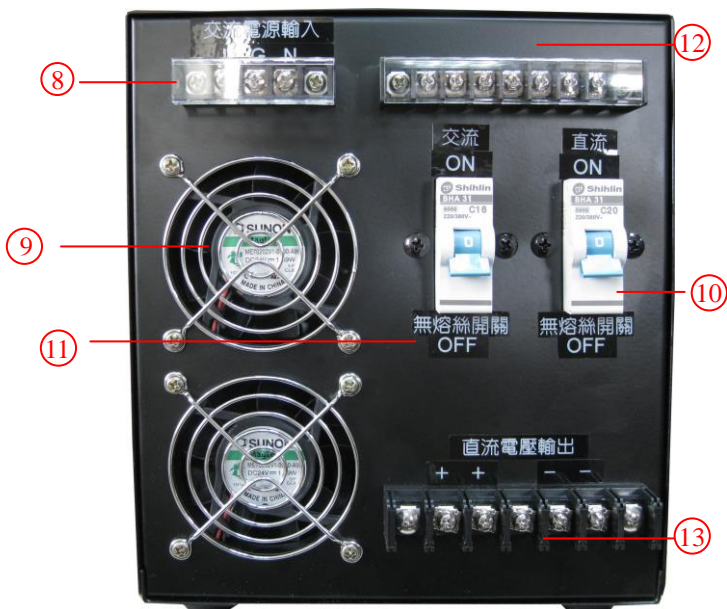

4、產品尺寸 (unit:mm)

